

U.312HJ3 Zestaw ze ściągaczem hydraulicznym 10T i 3 zestawami łap

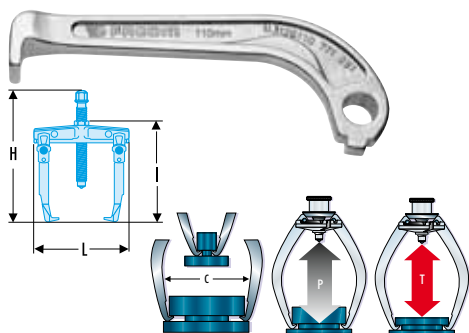

- Uniwersalne: montaż 2 lub 3 łap.
- Bezpieczeństwo: siła jest hydraulicznie ograniczana do 10 ton. Brak ryzyka zerwania narzędzia.
- Zawiera:
 - Siłownik hydrauliczny 10 ton (100 kN) U.312-01 + końcówka prowadząca U.312-02 + zestaw 2 przedłużaczy U.312-03.
 - Korpus na 2 lub 3 łapy U.312-04 + śruba centrująca U.312-04-01 + zestaw 3 śrub/nakrętek U.312-04-02.
 - 3 zestawy łap: U.312G160, U.312G210 i U.312G260.
- Dostarczane w walizce plastikowej o wymiarach (dł. x szer. x wys.): 565 x 412 x 105 mm. Masa: 13,200 kg.

U.312HJ3 - Łapy zapasowe



	C min. - maks. [mm]	P maks. [mm]	Ton [t]	T [kN]	L x l x H [mm]	ΔΔ [kg]
U.312G160	80 - 170	160	10	100	218 x 220 X 400	0,600
U.312G210	90 - 210	210	10	100	275 x 270 x 450	0,700
U.312G260	110 - 270	260	10	100	330 x 312 x 492	1,000

U.312HJ4 Zestawy ze ściągaczem hydraulicznym 10T i 4 zestawami łap



- Uniwersalne: montaż 2 lub 3 łap.
- Bezpieczeństwo: siła jest hydraulicznie ograniczana do 10 ton. Brak ryzyka zerwania narzędzia.
- Zawiera:
 - Siłownik hydrauliczny 10 ton (100 kN) U.312-01 + końcówka prowadząca U.312-02 + zestaw 2 przedłużaczy U.312-03.
 - Korpus na 2 lub 3 łapy U.312-04 + śruba centrująca U.312-04-01 + zestaw 3 śrub/nakrętek U.312-04-02.
 - 4 zestawy łap: U.312G110, U.312G160, U.312G210 i U.312G260.
- Dostarczane w walizce plastikowej o wymiarach (dł. x szer. x wys.): 565 x 412 x 105 mm. Masa: 14,400 kg.

U.312HJ4 - Łapy zapasowe

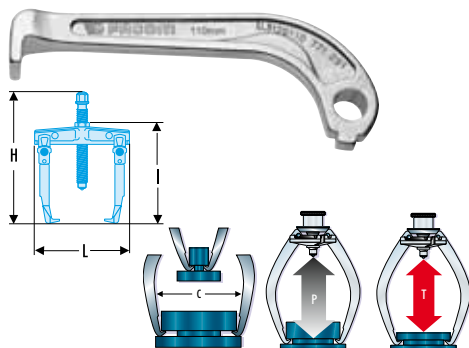

	C min. - maks. [mm]	P maks. [mm]	Ton [t]	T [kN]	L x l x H [mm]	ΔΔ [kg]
U.312G110	45 - 85	110	10	100	155 x 175 x 355	0,400
U.312G160	80 - 170	160	10	100	218 x 220 X 400	0,600
U.312G210	90 - 210	210	10	100	275 x 270 x 450	0,700
U.312G260	110 - 270	260	10	100	330 x 312 x 492	1,000

