

NASADKI WKRĘTAKOWE 1/4" Z KOŃCÓWKAMI WYMIENNYMI

■ Nasadki 1/4" i 1/2" Torx® oraz końcówki – 21 elementów



W zestawie:

- 4 nasadki 1/4" Torx®: RTX. E6, E7, E8, E10.
- 5 nasadek 1/2" Torx®: STX. E10, E14, E16, E18, E20.
- 1 nasadka 1/4", z uchwytem do końcówek ze standardowym pierścieniem sprężynującym, do końcówek 1/4", 6,35 mm: R.235.
- 1 nasadka 1/2", z uchwytem do końcówek ze standardowym pierścieniem sprężynującym, do końcówek 5/16", 7,94 mm: S.236.
- 7 końcówek, zabierak 1/4", 6,35 mm, dł. 25 mm:
 - EXR.1 do wkrętów Resistorx®: TT 10, TT 15, TT 20, TT 25, TT 27, TT 30, TT 40.
- 3 końcówki, zabierak 5/16", 7,94 mm, dł. 35 mm:
 - EX.2 do wkrętów Torx®: T 45, T 50, T 55.
- Pusta skrzynka: BPMBOXS.
- Wkładka termoformowana S (188 x 105 mm): PL.S05.

🔧	ΔΔ [kg]
RSX.19B	0,840

■ RT - Nasadki wkrętakowe 1/4" do śrub 6-kątnych metrycznych

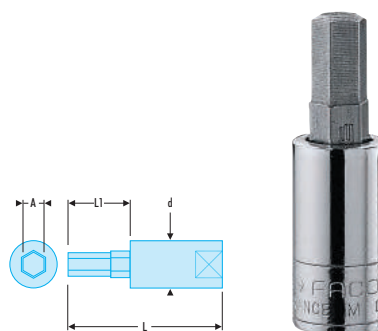

- Demontowalna końcówka o dużej twardości zapewniająca większą trwałość.
- Nasadka R.245.
- Wykończenie: chromowane błyszczące z końcówką fosforanową.

🔧	A [mm]	d [mm]	L [mm]	L1 [mm]	Gniazdo	Końcówki	ΔΔ [g]
RT.2	2,0	11,3	37	15	R.245	EH.102	18
RT.2,5	2,5	11,3	37	15	R.245	EH.102,5	18
RT.3	3,0	11,3	37	15	R.245	EH.103	18
RT.4	4,0	11,3	37	15	R.245	EH.104	18
RT.5	5,0	11,3	37	15	R.245	EH.105	19
RT.6	6,0	11,3	37	15	R.245	EH.106	20
RT.7	7,0	11,3	37	15	R.245	EH.107	21
RT.8	8,0	11,3	37	15	R.245	EH.108	22
RT.10	10,0	11,3	37	15	R.245	EH.110	24

■ RT - Nasadki wkrętakowe 1/4" do śrub 6-kątnych calowych

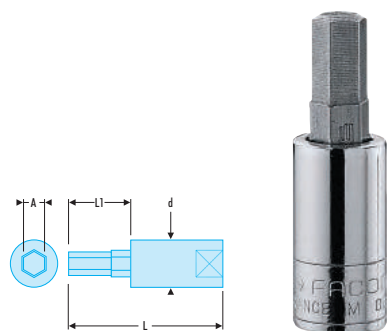

- Demontowalna końcówka o dużej twardości zapewniająca większą trwałość.
- Nasadka R.245.
- Wykończenie: chromowane błyszczące z końcówką fosforanową.

🔧	A ["]	A [mm]	d [mm]	L [mm]	L1 [mm]	Końcówki	ΔΔ [g]
RT.1/8	1/8	3,17	11,3	37	15	EH.101/8	18
RT.5/32	5/32	3,96	11,3	37	15	EH.105/32	18
RT.3/16	3/16	4,76	11,3	37	15	EH.103/16	18
RT.7/32	7/32	5,56	11,3	37	15	EH.107/32	19
RT.1/4	1/4	6,35	11,3	37	15	EH.101/4	20

■ RX: nasadka wkrętakowa 1/4" do wkrętów Torx®

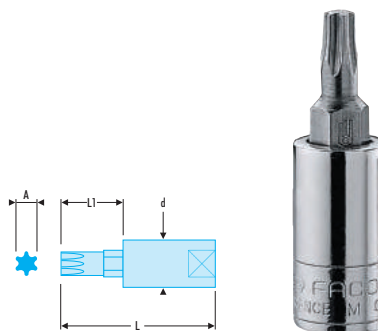

- Demontowalna końcówka o dużej twardości zapewniająca większą trwałość.
- Nasadka R.245.
- Wykończenie: chromowane błyszczące z końcówką fosforanową.

🔧	A [mm]	d [mm]	L [mm]	L1 [mm]	Torx [Nr]	Końcówki	Nr	ΔΔ [g]
RX.10	2,72	11,3	37	15	T10	EX.110	T10	17
RX.15	3,26	11,3	37	15	T15	EX.115	T15	17
RX.20	3,84	11,3	37	15	T20	EX.120	T20	18
RX.25	4,40	11,3	37	15	T25	EX.125	T25	18
RX.27	4,96	11,3	37	15	T27	EX.127	T27	18
RX.30	5,49	11,3	37	15	T30	EX.130	T30	18
RX.40	6,60	11,3	37	15	T40	EX.140	T40	18