

## ZESTAW BELKI MOCUJĄCEJ

Zapewnia pewne i stabilne mocowanie modułów  
Umożliwia łatwe i szybkie mocowanie modułów  
Pasuje do wszystkich typów pojazdów

Zawartość:

Belka o przekroju kwadratowym, wykonana ze stali ocynkowanej o grubości 1 mm (1 pz)

Uchwyty w kształcie litery U, stal ocynkowana o grubości 1 mm (9 szt.)

Elementy dystansowe z tworzywa sztucznego (9 szt.)

Śruby TSPEI M6x60 (4 szt.)

Śruby TSPEI M8x60 (5 szt.)

Śruby TBL M6x12 (8 szt.)

Podkładki  $\varnothing$  8x24 (4 szt.)

Podkładki  $\varnothing$  6x18 (5 szt.)

Nakrętki klatkowe M6 (5 szt.)

Wkładki gwintowane M6 (4 szt.)

Uchwyty ze stali ocynkowanej o długości 240 mm i grubości 2,5 mm (5 szt.)

Elementy dystansowe ze stali ocynkowanej o grubości 2,5 mm (3 szt.)

Zasłepki z tworzywa sztucznego (2 szt.)

**F50020048**

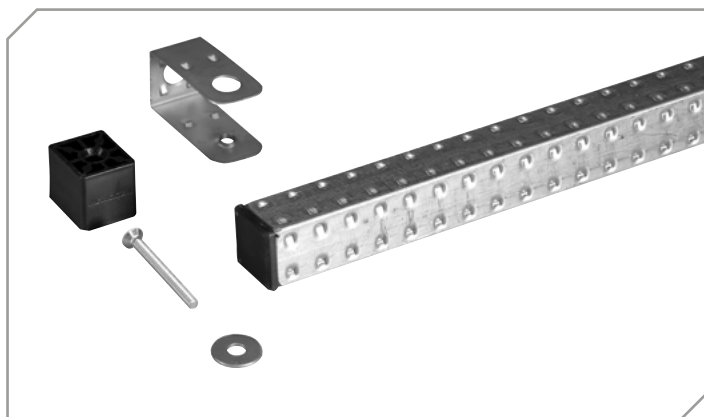

## UCHWYT MOCUJĄCY

Grubość stali: 2 mm

Wymiary: dt. 250 x wys. 45 mm

Waga: 146 g



**U50020047**

## ZESTAW KÓŁ DO SKRZYŃ NARZĘDZIOWYCH (2 SZT.)

W zestawie: 2 uchwyty mocujące, 4 koła obrotowe,  
2 z nich z hamulcem

Koła gumowe  $\varnothing$  80 mm

Waga: 2 kg

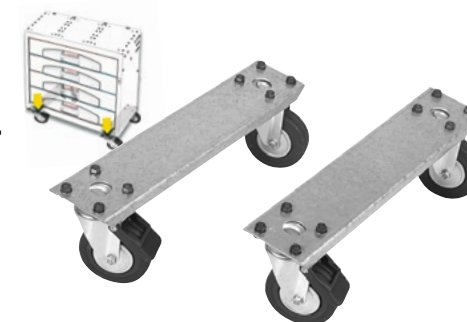

**U50020061**

## NAKŁADKA

Nakładka z ocynkowanej blachy stalowej,  
grubość 2 mm.

Krawędzie tylne zabezpieczające przed spadaniem  
przedmiotów.

Wymiary: dt. 990 x gł. 390 x wys. 40 mm

**U50020056**

Wymiary: dt. 1485 x gł. 390 x wys. 40 mm

**U50020057**

